

- DE Montage- und Bedienungsanleitung**
Rohrtrenner CA
Fig. 362 2G
- EN Installation and Operating Manual**
Backflow preventer CA
Fig. 362 2G
- FR Instruction de montage et de service**
Disconnecteur CA
Fig. 362 2G
- NL Installatie- en bedieningshandleiding**
Systemscheider CA
Afb. 362 2G
- DA Monterings- og betjeningsvejledning**
Tilbagestrømssikring CA
Fig. 362 2G
- NO Monteringsveiledning og bruksanvisning**
Tilbagestrømssikring CA
Fig. 362 2G
- CZ Návod na montáž a obsluhu**
Rozdělovač CA,
Obr. 362 2G



Montage und Gebrauch

Anleitung vor Montagebeginn oder Gebrauch sorgfältig lesen und den Anweisungen folgen!

Montage und Wartung nur durch sachkundige, qualifizierte Fachkraft.

Bei Fehlfunktion der Armatur durch Verschmutzung entfällt die Gewährleistung. Anleitung an den Anlagenbetreiber weitergeben und zur späteren Verfügung aufbewahren!

Vor dem Einbau ist die Rohrleitung durchzuspülen. Vor und hinter dem Systemtrenner sind für Wartungsarbeiten Absperrungen vorzusehen. Die erste Absperrung, in Fließrichtung vor dem Rohrtrenner CA, sollte mit Entleerung ausgestattet sein. Der Rohrtrenner CA ist so in die Rohrleitung einzubauen, dass das Ablassventil senkrecht nach unten zeigt. Nur so ist eine einwandfreie Funktion des Ablauftrichters gewährleistet. Ein gut zugänglicher Einbauort vereinfacht Wartung und Inspektion. Der Rohrtrenner darf nur in Räume eingebaut werden, die vor Überflutung, hohe Temperaturen und Frost geschützt, sowie gut belüftet sind. Die Ablaufleitung ist mit ausreichender Kapazität vorzusehen. Um die einwandfreie Funktion der Armatur dauerhaft zu gewährleisten, empfehlen wir vor dem Rohrtrenner einen Trinkwasserfilter nach DIN EN 13443, Teil 1 vorzuschalten. Zum Anschluss des Ablauftrichters an das Abwassersystem ist die gültige Norm DIN EN 12056 zu beachten.

Während des Betriebs muss die ausgangsseitige Wartungsabsperrung voll geöffnet sein. Durch Temperaturschwankungen können hohe Drücke zwischen dem Ausgangs-Rückflussverhinderer und der Wartungsabsperrung entstehen, welche zum Versagen des Bauteils führen können.

Ausgangsseitige Wartungsabsperrung nur für Wartungs- und Instandsetzungsarbeiten schließen.

Haftung

Der Hersteller leistet keine Gewährleistung oder Haftung bei:

- Nichtbeachten dieser Anleitung.
- fehlerhaftem Einbau und/oder Gebrauch.
- eigenständiger Modifikation am Produkt.
- sonstiger, fehlerhafter Bedienung.

Verwendung

Der KEMPER Rohrtrenner CA wird zur Absicherung der Trinkwasser-Installation bis Flüssigkeitskategorie 3 nach DIN EN 1717 / DIN 1988-100 eingesetzt. Das Produkt ist ausschließlich für diesen Zweck als Rohrtrenner CA in frostfreien Räumen zu verwenden. Jede andere Benutzung gilt als nicht bestimmungsgemäß.

Funktionsbeschreibung

Der KEMPER Rohrtrenner CA beinhaltet alle in der DIN EN 1717 festgelegten Bestandteile und ist als 3-Kammer-System mit nichtkontrollierter Vordruck-,

Mitteldruck- und Hinterdruckzone ausgeführt. Der Rohrtrenner CA besteht aus 2 hintereinander geschalteten Rückflussverhinderern (RV), die mit einer belüftbaren Mittelzone ausgestattet sind. Wenn keine Wasserentnahme erfolgt, sind der ein- und ausgangsseitige RV sowie das Ablassventil geschlossen. Bei Rücksaugung fällt der eingangsseitige Druck ab. Dabei trennt der Rohrtrenner CA durch Belüften der Mitteldruckzone zur Atmosphäre, wenn die Druckdifferenz zwischen Mitteldruckzone und Zulaufdruckzone 10% des Zulaufdruckes unterschreitet ($p_i - p_1 < 10\% p_1$).

Warnhinweise

Beachten und befolgen Sie die Warnhinweise in der Anleitung. Nichtbeachten der Warnhinweise kann zu Verletzungen oder Sachschäden führen!

Kennzeichnung wichtiger Warnhinweise:



Warnung! Kennzeichnet Gefahren, die zu Verletzungen, Sachschäden oder Verunreinigung des Trinkwassers führen können.



Hinweis! Kennzeichnet Gefahren, die zu Schäden an der Anlage oder Funktionsstörungen führen können.

Wichtige Hinweise für den Anlagenbetreiber

Medium:	Wasser
max. Betriebstemperatur:	65 °C,
min. Vordruck:	0,15 MPa
max. Vordruck:	1,0 MPa
Durchflussleistung:	DN 15: 2,0 m ³ /h, Δp 1,7 bar DN 20: 3,2 m ³ /h, Δp 1,7 bar
Einbaulage:	Waagrecht mit Ablassventil nach unten

1. Benutzen Sie das Gerät
- nur in einwandfreiem Zustand
- bestimmungsgemäß

2. Druckschläge können Fehlfunktionen
verursachen und sind zu vermeiden.

3. Die Parallelschaltung von zwei oder
mehreren Rohrtrennern ist nicht zulässig.

Die örtlichen Vorschriften zur Abfallverwertung bzw.
-beseitigung sind zu beachten.

Werkstoffe:

Gehäuse:	Rotguss
Rückflussverhinderer:	Hochwertiger Kunststoff
Dichtelemente	EPDM
Innenteile	Hochwertiger Kunststoff
Ablauftrichter	Hochwertiger Kunststoff

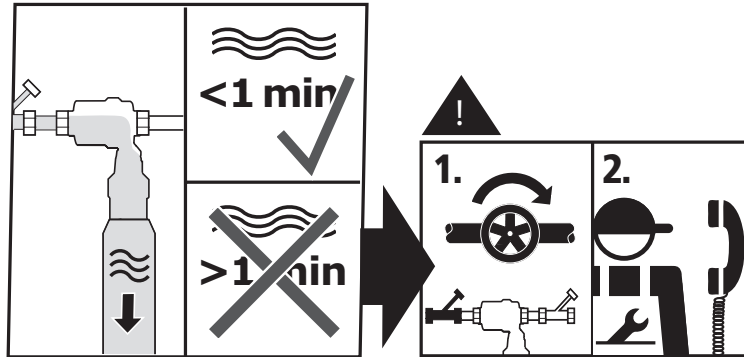
Fehler und Reparatur

Installation and operation

Read the manual and follow the instructions before installation!

Installation and maintenance must be carried out by qualified plumbers. The guaranty is voided in case of malfunctioning of the valve due to clogging.

Provide manual to the plant operator and keep on hand for further reference!

The pipework must be flushed before installation. Stop valves must be provided upstream and downstream of the RPZ backflow preventer for maintenance work. The first stop valve, in the direction of flow upstream of the backflow preventer, type CA should be equipped with a drain valve.

The backflow preventer, type CA must be installed in the pipe in such a way that the bleeder valve points downwards vertically. This allows the drain funnel to function properly. An easily accessible installation location makes maintenance and inspection easier. The backflow preventer must only be installed in spaces that are protected from flooding, high temperatures and frost and that are well-ventilated. The drain connection must be provided with sufficient capacity. To permanently guarantee the flawless functioning of the valve, we recommend connecting a drinking water filter upstream of the backflow preventer in accordance with DIN EN 13443, Part 1. For the connection of the drain funnel to the sewage

system, the applicable standard DIN EN 12056 must be observed.

During operation, the maintenance cut-off on the outlet side must be fully opened. Due to temperature fluctuations, high pressures may occur between the outlet anti-pollution check valve and the maintenance cut-off, which can cause the component to fail.

Only close maintenance cut-off on the outlet side for maintenance and repair work.

Warranty

Warranty or liability are voided through:

- Disregard of installation instructions.
- Damage due to faulty installation.
- Unauthorised product modifications.
- Other incorrect operation.

Use

The Backflow preventer, Type CA is designed to protect drinking water installations of category 3 fluids or lower according to DIN EN 1717 /DIN 1988-100. Do not use the device for other purposes than described above as a Backflow preventer, Type CA in non-freezing interiors. Any other uses constitute misuse.

Functional description

The KEMPER backflow preventer, type CA contains all parts specified in DIN EN 1717 and is designed as a 3-chamber system with non-controlled supply pressure, middle pressure and back pressure zones. The backflow preventer, type CA consists of two anti-pollution check valves connected in series which are equipped with a middle zone that can be ventilated. If no removal of water occurs, the check valve and bleeder valve are closed on the inlet and outlet sides. In the event of siphon backflow, the pressure on the inlet side drops. The backflow preventer, type CA then disconnects due to the ventilation of the middle pressure zone from the atmosphere when the pressure difference between the middle pressure zone and inlet pressure zone is below 10% of the inlet pressure ($p_i - p_1 < 10\% p_1$).

Warnings

Be sure to read and follow the warnings in the manual. Failing to do so can lead to personal injury or material damage!

Important warnings:



Warning! Highlights risks that may result in injury, material damage or contamination of drinking water.



Note Highlights risks that may result in damage to the plant or dysfunction.

Precautions for installation, maintenance and operation

Important advice to the operator

medium:	water
max. operating temperature:	65 °C,
min. supply pressure:	0,15 MPa
max. supply pressure:	1,0 MPa
flow rate:	DN 15: 2,0 m ³ /h, Δp 1,7 bar DN 20: 3,2 m ³ /h, Δp 1,7 bar
installation position:	horizontal drain valve down

1. Use the device
 - in good order and condition
 - as intended
2. Water hammer may lead to dysfunction and should be avoided. Do not use any fast-closing valves.
3. Do not install two or more backflow preventer valves parallel.

Be sure to comply with the local regulations on waste recycling and disposal.

Materials

Housing:	gunmetal
Backflow preventer:	high quality plastic
Gasket:	EPDM
Internal part:	high quality plastic
Drain valve:	high quality plastic

Defects and repair

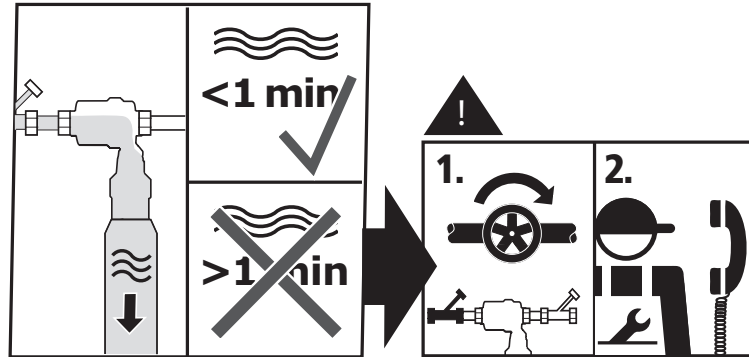

Montage et utilisation

Lire et respecter ces instructions soigneusement avant de commencer le montage ou l'utilisation! Le montage et la maintenance ne doivent être effectués que par un ouvrier spécialisé qualifié compétent. La garantie est annulée en cas de dysfonctionnements de la robinetterie dus à des saletés. Transmettre la notice d'utilisation à l'exploitant de l'installation et la conserver pour utilisation ultérieure!

Il faut rincer la conduite avant l'installation. Il faut prévoir des vannes pour les travaux de maintenance en amont et en aval du disconnecteur. La première vanne dans le sens de l'écoulement en amont du disconnecteur CA devrait être équipée d'une vidange.

Il faut installer le disconnecteur CA dans la conduite de façon à ce que la soupape de décharge soit orientée verticalement vers le bas. Ce n'est qu'ainsi qu'un fonctionnement parfait de l'entonnoir de vidange n'est garanti. Un emplacement de montage facilement accessible facilite la maintenance et l'inspection. Le disconnecteur CA ne peut être installé que dans des pièces qui sont protégées des inondations, des températures élevées et du gel et qui sont également bien aérées. Il faut prévoir une capacité suffisante pour la conduite d'écoulement. Afin de garantir à long terme le fonctionnement parfait de la robinetterie, nous conseillons de monter un filtre pour l'eau potable selon la norme DIN EN 13443, partie 1, en amont du disconnecteur. Il faut respecter la norme DIN EN 12056 pour le raccordement de l'entonnoir de vidange au système des eaux usées.

La barrière de maintenance côté sortie doit être entièrement ouverte pendant le fonctionnement. Des variations de la température peuvent causer des pressions élevées entre le clapet anti-retour de sortie et la barrière de maintenance qui peuvent entraîner la défaillance du composant.

Ne fermer la barrière de maintenance côté sortie que pour les travaux de maintenance et d'entretien.

Garantie

Pas de garantie en cas :

- de non-respect de ces instructions,
- de détériorations dues à un mauvais montage et/ou une utilisation incorrect(e),
- de modifications effectuées de son propre chef sur le produit,
- non-respect des instructions de maintenance.

Utilisation

Le disconnecteur CA est utilisé pour protéger les installations d'eau potable jusqu'à la catégorie de fluide 3 conformément aux normes DIN EN 1717 / DIN 1988-100.

Ce produit doit être utilisé exclusivement dans l'objectif indiqué dans cette notice en tant que disconnecteur CA dans les locaux protégés du gel. Toute autre utilisation est considérée comme non conforme.

Description du fonctionnement

Le disconnecteur CA de KEMPER comprend tous les com-

posants définis dans la norme DIN EN 1717 et est construit sous forme d'un système à trois chambres avec une zone de pression en amont, une zone de pression moyenne et une zone de pression en aval. Le disconnecteur CA est composé de 2 clapets anti-retour branchés l'un après l'autre qui sont équipés d'une zone moyenne pouvant être aérée. En l'absence de prélèvement d'eau, les clapets anti-retour côtés entrée et sortie ainsi que la soupape de décharge sont fermés. La pression côté entrée diminue en cas de retour par aspiration. Le disconnecteur CA sépare alors en aérant la zone de pression moyenne vers l'atmosphère lorsque la différence de pression entre la zone de pression moyenne et la zone de pression d'entrée est inférieure à 10% de la pression d'entrée ($p_i - p_1 < 10\% p_1$).

Mises en garde

Respectez impérativement les mises en gardes de cette notice! Leur non-respect peut provoquer des blessures ou des dégâts matériels!

Marquage des avertissements importants :



Mise en garde! Indique les dangers pouvant entraîner des blessures, des dégâts matériels ou un encrassement de l'eau potable.



Remarque! Indique les dangers pouvant entraîner des détériorations sur l'installation ou des dysfonctionnements.

Remarques importantes pour l'exploitant de l'installation

matériau:	eau
température maximale de service :	60°C,
pression d'alimentation minimale de:	0,15 MPa
pression d'alimentation maximale de:	1,0 MPa
débit :	DN 15: 2,0 m ³ /h, Δp 1,7 bar DN 20: 3,2 m ³ /h, Δp 1,7 bar
position d'installation:	horizontal, soupape de décharge vers le bas

1. N'utilisez l'appareil

- que s'il est dans un état irréprochable.
- que de manière conforme

2. Les coups de bélier peuvent entraîner des dysfonctionnements et doivent être évités. Ne pas utiliser de robinetteries à fermeture rapide.

3. Le montage en parallèle de deux disconnecteur ou plus n'est pas autorisé.

Il faut impérativement respecter les réglementations locales de recyclage des déchets d'élimination.

Matériaux:

Boîtier:	bronze
Capet anti-retour:	plastique de qualité
Joint	EPDM
Partie intérieure	plastique de qualité
Entonnoir	plastique de qualité

Erreurs et réparations

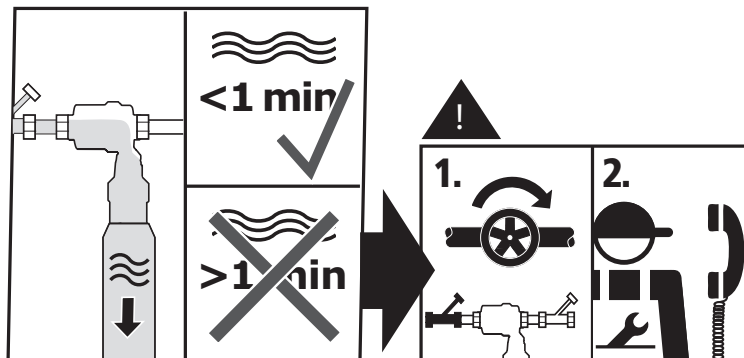

Montage en gebruik

Handleiding voor aanvang montage of gebruik zorgvuldig doorlezen en de aanwijzingen opvolgen!

Montage en onderhoud alleen door bevoegde, gekwalificeerde specialist. De garantie vervalt als de appendage defect raakt door vervuiling. Handleiding aan de gebruiker van de installatie overhandigen en bewaren voor toekomstige raadpleging.

Voorafgaand aan de inbouw moet de leiding doorgepoeld worden. Vóór en achter de terugstroombeveiliging zijn er voor onderhoudswerkzaamheden afsluiters geplaatst. De eerste afsluiter, in de stroomrichting vóór terugstroombeveiliging CA, moet van een aftapper voorzien zijn.

Terugstroombeveiliging CA moet zodanig in de leiding geïnstalleerd worden dat de aftapper verticaal naar beneden wijst. Alleen dan is een optimale werking van de afvoeraansluiting gewaarborgd. Een goed toegankelijke locatie vereenvoudigt het onderhoud en de inspectie. De terugstroombeveiliging mag uitsluitend geïnstalleerd worden in ruimtes die beschermd zijn tegen overstroming, hoge temperaturen en vorst en die bovendien goed geventileerd zijn. De afvoerleiding moet over voldoende capaciteit beschikken. Om langdurig een goede werking van de kraan te garanderen, raden we aan om voor de terugstroombeveiliging een drinkwaterfilter conform DIN EN 13443, deel 1 te installeren. Bij de aansluiting van de afvoertrechter op

het afvalwatersysteem dient de geldende norm DIN EN 12056 in acht genomen te worden.

De onderhoudsafsluiter aan de uitgangszijde moet tijdens bedrijf volledig open staan. Temperatuurschommelingen kunnen hoge drukken veroorzaken tussen de uitgangs-keerklep en de onderhoudsafsluiter, hetgeen kan leiden tot defecte componenten.

De onderhoudsafsluiter aan de uitgangszijde uitsluitend voor onderhouds- en servicewerkzaamheden sluiten.

Aansprakelijkheid

Geen garantie of aansprakelijkheid bij:

- niet opvolgen van de instructies in de handleiding.
- verkeerde montage en/of verkeerd bedrijf.
- eigenhandige wijziging van het product.
- andere verkeerde bediening.

Toepassing

De systeemscheider CA wordt ter bescherming van de drinkwaterinstallatie tot vloeistofcategorie 3 volgens EN 1717 / DIN 1988-100 gebruikt.

Het product dient uitsluitend voor het in de instructie aangegeven doel, namelijk als systeemscheider CA in vorstvrije ruimtes, te worden gebruikt. Elk ander gebruik geldt als niet-beoogd gebruik.

Omschrijving van de werking

De KEMPER terugstroombeveiliging CA bevat alle onderdelen die zijn gespecificeerd in DIN EN 1717 en is ontworpen als een 3-zone-systeem met ongecontroleerde voordruk-, middendruk- en achterdrukzone. De terugstroombeveiliging CA bestaat uit 2 in serie geschakelde keerkleppen, die voorzien zijn van een ventileerbare middenzone. Als er geen waterafname plaatsvindt, dan zijn de keerkleppen aan de ingangs- en uitgangszijde en de aftapper gesloten. Bij terugzuiging daalt de druk aan de ingangszijde. De terugstroombeveiliging CA scheidt daarbij de middendrukzone van de atmosfeer door deze te ventileren wanneer het drukverschil tussen de middendrukzone en de aanvoerdrukzone minder dan 10% van de aanvoerdruk bedraagt ($p_i - p_1 < 10\% p_1$).

Waarschuwingen

Neem de waarschuwingen in de handleiding in acht en volg ze op. Het niet in acht nemen van de waarschuwingen kan tot letsel of materiële schade leiden!

Markering belangrijke waarschuwingen:



Waarschuwing! Markeert gevaren die tot letsel, materiële schade of verontreiniging van het drinkwater kunnen leiden.



Aanwijzing! Markeert gevaren die tot schade aan de installatie of tot storingen tijdens het functioneren kunnen leiden.

Belangrijke aanwijzingen voor de gebruiker van de installatie

Medium:	Water
max. bedrijfstemperatuur:	65 °C,
min. Voordruk	0,15 MPa
max. Voordruk	1,0 MPa
volumestroom:	DN 15: 2,0 m ³ /h, Δp 1,7 bar DN 20: 3,2 m ³ /h, Δp 1,7 bar
inbouwrichting:	horizontale, met aftapkraan aan de onderkant

1. Gebruik het apparaat alleen
 - alleen in onberispelijke toestand
 - voor het beoogde doel
2. Drukstoten kunnen storingen veroorzaken en dienen voorkomen te worden. Geen snelsluitende kranen gebruiken.
3. De parallelschakeling van twee of meer systemscheider is niet toegestaan.

De plaatselijke voorschriften met betrekking tot recycling of afvoeren van afval dienen in acht te worden genomen.

Gebreken en reparatie

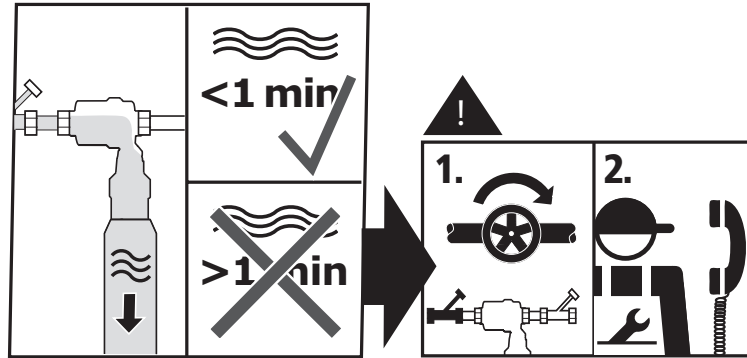

Materiaal:

Behuizing:	brons
Keerklep:	hoogwaardig kunststof
Afdichting:	EPDM
Binnendelen:	hoogwaardig kunststof
Afvoertrechter:	hoogwaardig kunststof

Montering og brug

Læs omhyggeligt vejledningen før påbegyndelse af monteringen og følg anvisningerne!

Montering og vedligeholdelse må kun udføres af erfarne og kvalificerede fagfolk. I tilfælde af fejlfunktion på grund af tilsudsning bortfalder garantien. Giv vejledningen videre til anlæggets ejer og opbevar den til senere brug!

Før monteringen skal rørledningen skylles igennem. Før og efter tilbagestrømssikringen skal der være afspærringer for nemmere vedligeholdelsesarbejde. Den første afspærring, i strømningsretningen før tilbagestrømssikringen CA, skal være udstyret med prøvehane.

Tilbagestrømssikringen CA skal monteres således at dræningsanordningen vender lodret nedad. Kun på den måde kan det garanteres, at udløbstragten fungerer fejlfrit. Et lettilgængeligt monteringssted gør vedligeholdelse og inspektion nemmere. Tilbagestrømssikringen må iht. DIN EN 1717 kun monteres i rum, der er beskyttet mod oversvømmelse, høje temperaturer og frost samt er godt ventilerede. Udløbsledning/afløb skal dimensioneres med tilstrækkelig kapacitet. For vedvarende at sikre armaturets fejlfri funktion anbefaler vi at koble et drikkevandsfilter iht. DIN EN 13443, del 1, foran tilbagestrømssikringen. For tilslutningen af udløbstragten til spildevandssystemet skal den gældende standard DIN EN 12056 overholdes.

Under drift skal vedligeholdelsesafpærringen på udgangssiden stå helt åben. Ved temperatursvingninger kan der opstå forhøjet tryk mellem kontraventilen på udgangssiden og vedligeholdelsesafpærringen, hvilket kan medføre, at konstruktionen svigter.

Vedligeholdelsesafpærringen på udgangssiden må kun lukkes i forbindelse med vedligeholdelses- og istandsættelsesarbejder.

Ansvar

Ingen garanti eller ansvar ved:
- tilsidesættelse af vejledningen.
- forkert montering og/drift.
- egenhændig ændring af produktet.
- diverse forkert betjening.

Anvendelse

KEMPER tilbagestrømssikring CA anvendes til sikring af drikkevandsinstallationer op til væskekategori 3 iht. DIN EN 1717 / DIN 1988-100. Produktet må kun anvendes som tilbagestrømssikring til det formål angivet i vejledningen og kun bruges i frostfrie rum. Enhver anden anvendelse gælder som ikke korrekt.

Funktionsbeskrivelse

KEMPER tilbagestrømssikringen CA indeholder alle de bestanddele, der er fastlagt i DIN EN 1717, og er udført som 3-kammersystem med de ikke-kontrolle-

rede trykzoner indgangs-, midter- og afgangszone. Tilbagestrømssikringen CA består af to kontraventiler koblet efter hinanden, og er herudover udstyret med en hydraulisk dræningsanordning i midterzonen. Hvis der ikke foregår nogen vandtaftapning, er kontraventilerne på ind- og udgangssiden samt dræningsanordningen lukkede. I tilfælde af tilbage sugning falder trykket på indgangssiden. I så fald vil den hydrauliske dræningsanordning åbne, når trykdifferencen mellem midterzone og indgangszonen kommer under 10 % af indgangstrykket ($p_i - p_1 < 10\% p_1$).

Advarsler

Læs og følg advarslerne i vejledningen. Tilsidesættelse af advarsler kan medføre personskade eller materielle skader!

Mærkning af vigtige advarsler:



Advarsel! Markerer farer, der kan medføre personskade, materielle skader eller forurening af drikkevandet.



Bemærk! Markerer farer, der kan medføre skader på anlægget eller funktionsfejl.

Vigtige oplysning til anlæggets ejer

Medium:	Vand
Maks. driftstemperatur:	65 °C,
min. fortryk:	0,15 MPa
max. fortryk:	1,0 MPa
flowkapacitet:	DN 15: 2,0 m ³ /h, Δp 1,7 bar DN 20: 3,2 m ³ /h, Δp 1,7 bar
monteringsposition:	Vandret montering, afløbsventil fornedet

1. Anvend apparatet
 - kun i upåklagelig tilstand
 - korrekt

2. Trykstød kan forårsage fejlfunktion og skal undgås. Anvend ikke hurtigtlukkende armaturer.

3. Parallelkobling af to eller flere tilbagestrømssikring er ikke tilladt.

De lokale regler for genbrug eller bortskaffelse skal overholdes.

Råmateriale:

Hus:	rødgods
Kontraventil:	plast af høj kvalitet
Forsglingslementer:	EPDM
Indvendig del:	plast af høj kvalitet
Udløbstragt:	plast af høj kvalitet

Fejl og reparation

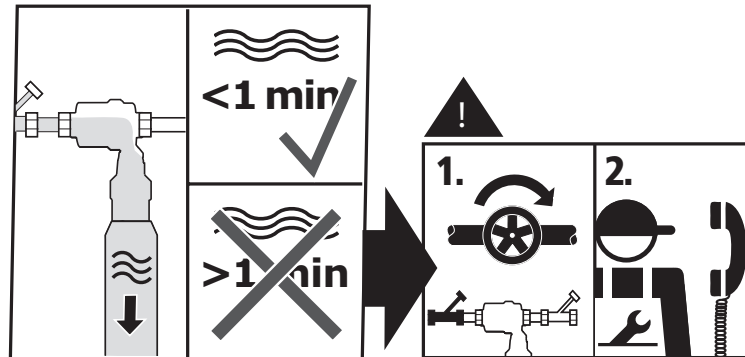

NO

Sikkerhetshenvisninger for montering, vedlikehold og drift

Montering og bruk

Les veiledningen nøye før monteringen begynner eller før bruk, og følg instruksene!

Montering og vedlikehold skal kun utføres av en sakkyndig, kvalifisert fagmann. Ved en feilfunksjon av armaturen forårsaket av forurensning, vil garantien frafalle.

Veiledningen må bli gitt videre til anleggsbruker og oppbevares for senere bruk!

Før installasjonen må rørdningen spyles. Foran og bak systemskilleren må det monteres avstengninger for vedlikeholdsarbeider. Den første avstengningen, i strømnings-retning foran tilbakestrømningsbeskyttelsen CA, bør være utstyrt med tømning drenering. Tilbakestrømningsbeskyttelsen CA må installeres i rørdningen på en slik måte, at tømmeventilen peker loddrett nedover. Kun på denne måten er en feilfri funksjon av avløpstrakten sikret. Et lett tilgjengelig installasjonssted gjør vedlikehold og inspeksjon lettere. Rørskilleren skal kun installeres i godt ventilerte rom som er beskyttet mot oversvømmelse, høye temperaturer og frost. Avløpsledningen må ha tilstrekkelig kapasitet. For å kunne sikre en varig, feilfri funksjon av armaturen, anbefales det å koble et drikkevannsfiler i henhold til DIN EN 13443, del 1, foran tilbakestrømningsbeskyttelsen. Når avløpstrakten kobles til kloakksystemet må den gyldige standarden DIN EN 12056 følges.

Under driften må vedlikeholdsavstengningen på utgangssiden være fullstendig åpent. På grunn av temperatursvingninger kan det oppstå høye trykk mellom utløps-tilbakeslagsventilen og vedlikeholdsavstengningen, noe som i sin tur kan føre til at komponenten svikter.

Vedlikeholdsavstengningen på utgangssiden skal kun stenges for å utføre arbeider til vedlikehold og reparasjon.

Produktansvar

Ingen garanti eller produktansvar ved:

- Manglende overholdelse av veiledningen.
- Feilaktig montering og/eller drift.
- Egenrådig endring på produktet.
- Annen feilaktig betjening.

Bruk

KEMPER tilbakestrømningsbeskyttelse BA anvendes for å beskytte drikkevanninstallasjonen inntil væskekategori 3 i henhold til DIN EN 1717 / DIN 1988-100.

Produktet skal kun brukes for formålet oppgitt i veiledningen som systemskiller BA i frostoffrie rom. Enhver annen bruk gjelder som ikke tiltenkt bruk.

Funksjonsbeskrivelse

KEMPER tilbakestrømningsbeskyttelse CA inneholder alle komponentene som er spesifisert i DIN EN

1717 og er utført som et 3-kammer-system med ikke kontrollerbare fortrykk-, middeltrykk- og baktrykksoner. Tilbakestrømningsbeskyttelsen CA består av 2 tilbakeslagsventiler (RV) som koples etter hverandre, og som er utstyrt med en ventilerbar middelson. Hvis det ikke tappes ut noe vann, er tilbakeslagsventilene på inn- og utløpsiden samt tømmeventilen lukket. Ved tilbakesug minsker trykket på innløpsiden. Derved skiller tilbakestrømningsbeskyttelsen CA ved å luften ut middeltrykksonen til atmosfæren, når trykkdifferansen mellom middeltrykksonen og innløpsstrykksonen underskrides 10 % av innløpsstrykket ($p_i - p_1 < 10 \% p_1$).

Varselhenvisninger

Les og overhold varselhenvisningene i veiledningen. Dersom varselhenvisningene ikke følges, kan det føre til personskader eller materielle skader!

Merking av viktige varselhenvisninger:



Advarsel! Markerer farer som kan føre til skader, materielle skader eller forurensning av drikkevannet.



Merknad! Markerer farer som kan føre til skader på anlegget eller funksjonsfeil.

NO

Sikkerhetshenvisninger for montering, vedlikehold og drift

Viktige henvisninger for anleggsbruker

Medium:	Vann
maks. driftstemperatur:	65 °C,
min. fortrykk:	0,15 MPa
max fortrykk	1,0 MPa
Gjennomstrømningseffekt:	DN 15: 2,0 m ³ /h, Δp 1,7 bar DN 20: 3,2 m ³ /h, Δp 1,7 bar
Monteringsposisjon:	Vannrett montering, avløpsventil nederst

1. Bruk armaturene

- kun i feilfri tilstand
- i samsvar med tiltenkt bruk.

2. Trykkslag kan forårsake feilfunksjoner og må derfor unngås. Ikke bruk hurtiglukkende armatur.

3. Parallell kobling av to eller flere tilbakestrømningsbeskyttelse er ikke tillatt.

De lokale forskriftene angående avfallshåndtering eller avhending må overholdes.

Material:

Hus:	rødgods
Tilbakeslagsventil:	høy kvalitet plast
Tetningselementer	EPDM
Intern del	høy kvalitet plast
Avløpstrakt	høy kvalitet plast

Feil og reparasjon

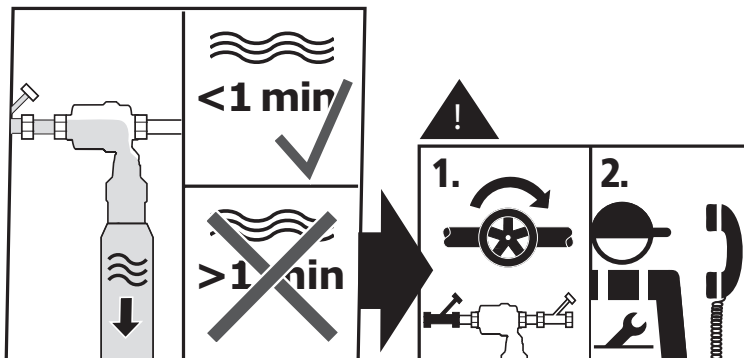

Montáž a použití

Před montáží nebo použitím si pozorně přečtěte návod a postupujte podle pokynů! Montáž a údržbu smí provádět pouze odborný, kvalifikovaný personál. Záruka zaniká v důsledku nesprávné funkčnosti armatury kvůli znečištění.

Návod odevzdejte provozovateli zařízení a uschovejte, aby byl později k dispozici!

Před instalací potrubí propláchněte. Před a za systémovým oddělovačem musí být uzávěry pro provádění údržbových prací. První uzávěr ve směru toku před oddělovačem potrubí CA by měl být vybaven komponentem pro odvodnění.

Oddělovač potrubí CA musí být nainstalován v potrubí tak, aby vypouštěcí ventil směřoval svisle dolů. Jen tak se zajistí správná funkčnost odpadního trychtýře. Snadno přístupné místo instalace zjednodušuje údržbu a kontrolu. Oddělovač potrubí se smí instalovat jen v prostorech, které jsou chráněny před zaplavením, vysokými teplotami a mrazem a jsou dobře větrané. Odtokové potrubí musí mít dostatečnou kapacitu. Chcete-li zajistit, aby armatura dlouhodobě správně fungovala, doporučujeme nainstalovat filtr pitné vody před oddělovač potrubí podle DIN EN 13443, část 1. Připojení odpadního trychtýře k systému odpadních vod je potřeba dodržet normu DIN EN 12056.

Údržbový uzávěr na straně výstupu musí být během provozu zcela otevřený. Kolísání teploty může způsobit vysoké tlaky mezi výstupní zpětnou klapkou a údržbovým uzávěrem, což může vést k poruše konstrukčního dílu.

Údržbový uzávěr na straně výstupu zavírejte jen za účelem provádění údržby a oprav.

Ručení

Žádná záruka nebo ručení při:

- nedodržování návodu.
- chybné montáží anebo provozu.
- svévolných změnách výrobku.
- jiné chybné obsluze

Použití

KEMPER rozdělovač CA se používá k zajištění instalace pitné vody až po kapalinovou kategorii 3 dle DIN EN 1717 / DIN 1988-100.

Výrobek je určen pouze pro účel, který je uveden v návodu, jako rozdělovač BA v prostorách bez výskytu mrazu. Každé jiné použití se hodnotí jako použití v rozporu s účelem.

Popis funkčnosti

Oddělovač potrubí CA KEMPER obsahuje všechny součásti uvedené v DIN EN 1717 a je navržen jako 3komorový systém s nekontrolovanou vstupní tlakovou, středotlakovou a výstupní tlakovou zónou.

Oddělovač potrubí CA se skládá ze 2 zpětných klapek (ZK) zapojených do série, které jsou vybaveny větranou středovou zónou. Pokud se neprovádí odběr vody, jsou vstupní a výstupní zpětná klapka, jakož i vypouštěcí ventil uzavřeny. Tlak na vstupní straně během zpětného nasávání klesne. Oddělovač potrubí CA se přitom oddělí odvzdušněním středotlakové zóny do atmosféry, pokud tlakový rozdíl mezi středotlakovou zónou a vstupní tlakovou zónou klesne pod 10 % vstupního tlaku ($p_i - p_1 < 10\% p_1$).

Výstražná upozornění

Dodržujte a řiďte se výstražnými upozorněními, která jsou uvedena v návodu. Nedodržování výstražných upozornění může mít za následek zranění nebo věcné škody!

Označení důležitých upozornění:



Výstraha! Označuje nebezpečí, která mohou vést ke zraněním, věcným škodám nebo znečištění pitné vody.



Upozornění! Označuje nebezpečí, která mohou vést k poškození zařízení nebo poruchám funkčnosti.

Důležitá upozornění pro provozovatele zařízení

médium:	voda
max. provozní teplota:	65 °C,
min. vstupní tlak:	0,15 MPa
max. vstupní tlak:	1,0 MPa
průtok:	DN 15: 2,0 m ³ /h, Δp 1,7 bar DN 20: 3,2 m ³ /h, Δp 1,7 bar
montáž pouze:	vodorovně, odpad směrem dolů

1. Přístroj použijte

- pouze v bezchybném stavu
- v souladu s určením

2. Předcházejte tlakovým nárazům, mohou způsobit poruchy funkčnosti. Nepoužívejte žádné rychlouzavírací armatury.**3. Paralelní zapojení dvou nebo několika rozdělovač není povoleno.**

Respektujte místní recyklační, příp. likvidační předpisy.

Materiál:

Těloventilu:	Bronzu
Omezovač průtoku:	kvalitní plastové
Těsnicí prvky:	EPDM
Vnitřní díly	kvalitní plastové
Odpadní trychtýř	kvalitní plastové

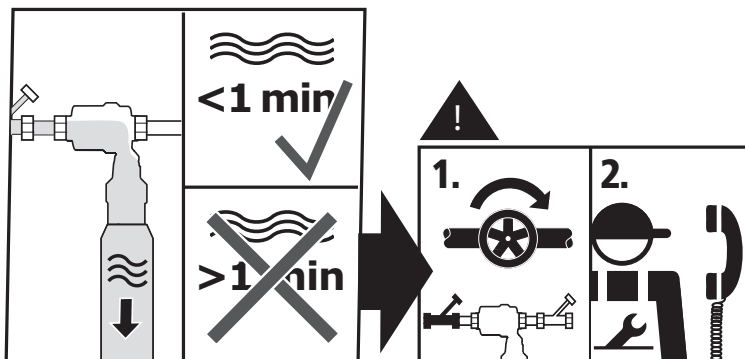
Chyba a oprava

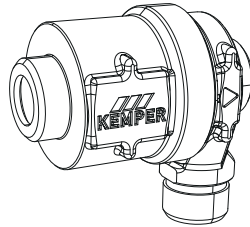

DN	Order-Nr.
15	3622G01500
20	3622G02000

Ersatzteil, Spare Part	Order-Nr.
Ablauftrichter für Rohrtrenner CA	D71003620200100

Technische Daten

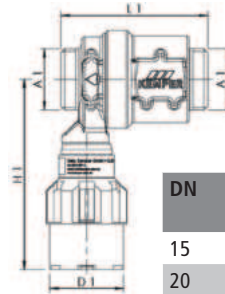

DN	A1	D1 (mm)	H1 (mm)	L1 (mm)	kg
15	G 3/4	40	123	79,5	0,560
20	G 1	40	123	79,5	0,565



DIN EN 1717
DIN EN 806-5
DIN 1988-100
DIN EN 12056
DIN 1986-100



DVGW



ÜA



BELGAQUA



DN 15



KIWA NL



VA



DN 20

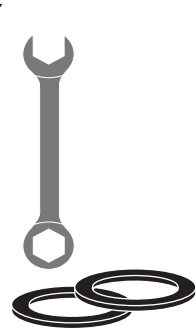

i

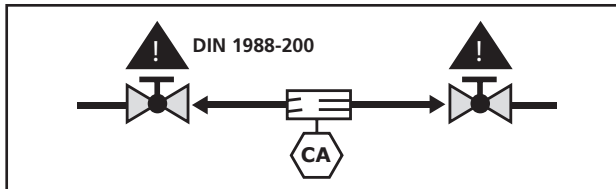
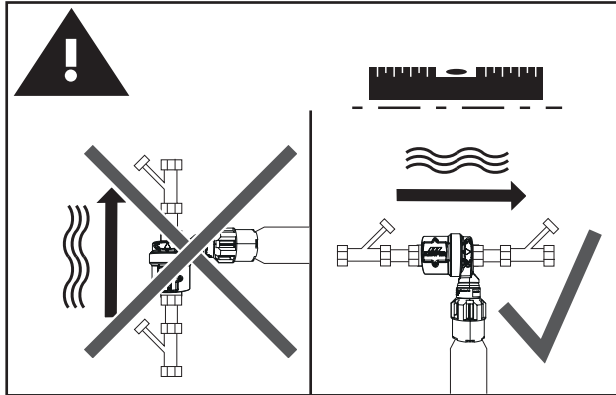
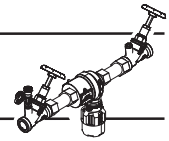

- DE Keine schnellschließenden Armaturen verwenden.
- EN Do not use any fast-closing valves.
- FR Ne pas utiliser de robinetteries à fermeture rapide.
- NL Geen snelsluitende afsluiters gebruiken.
- DA Anvend ikke hurtigt lukkende armaturer.
- NO Ikke bruk noen hurtiglukkende armaturer.
- CS Nepoužívejte žádné rychlouzavírací armatury.

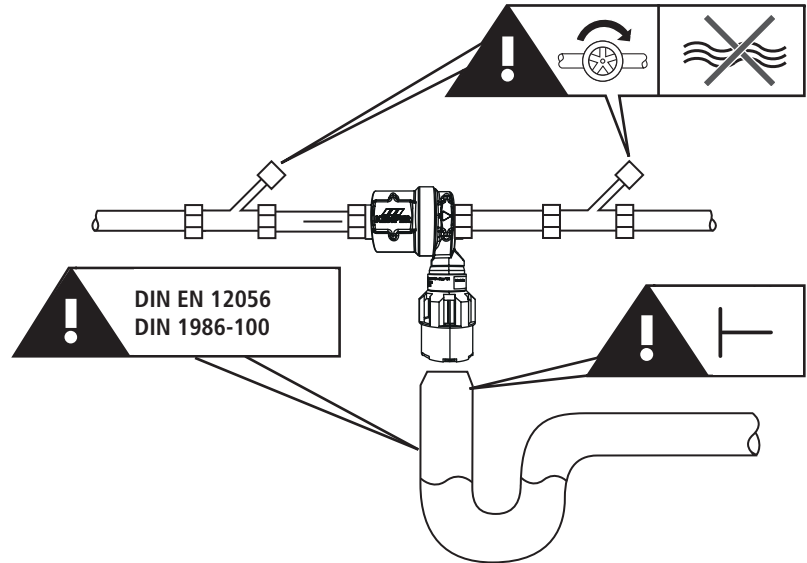

1

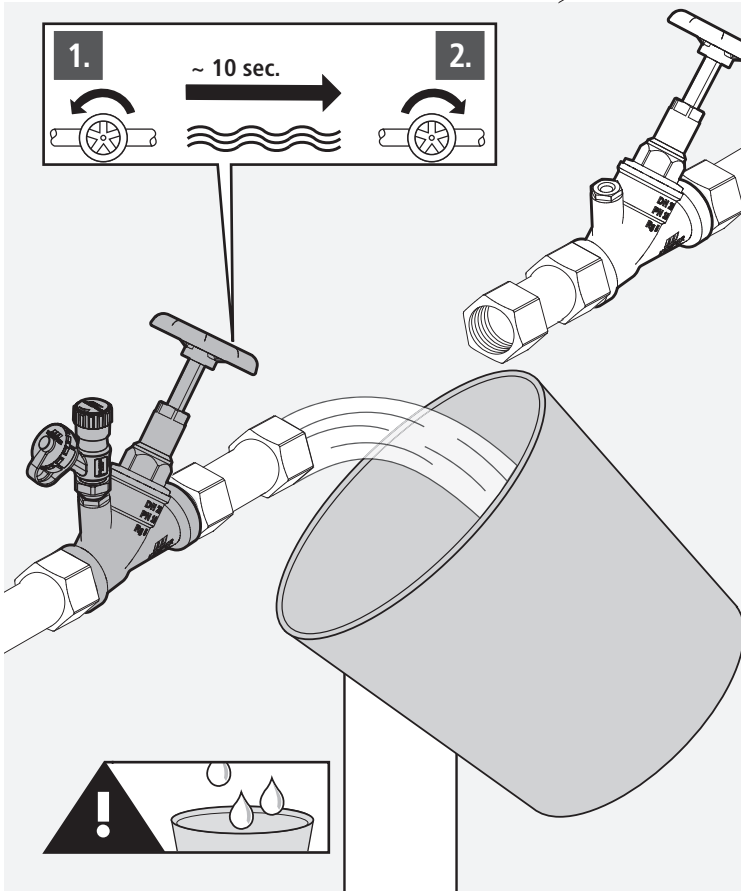
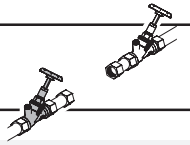

2

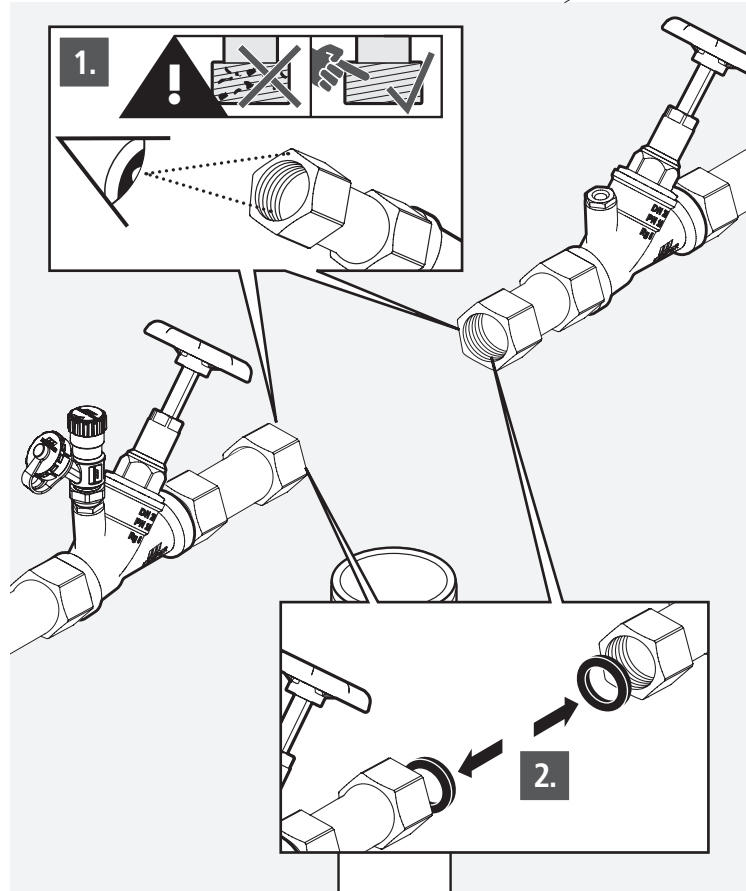
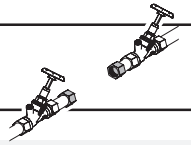

3

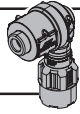

4

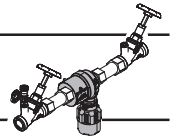

1

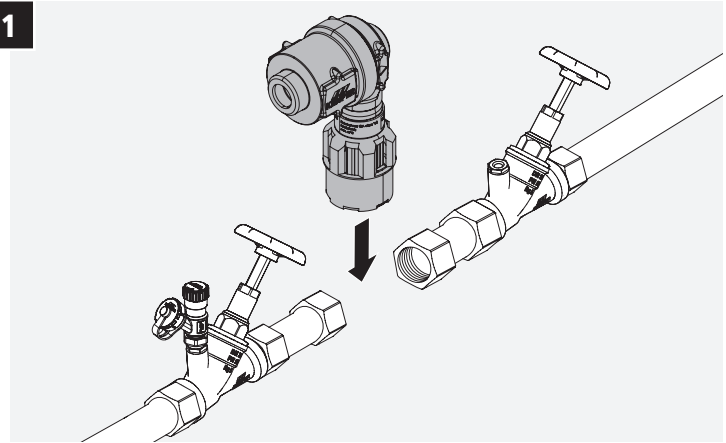

2

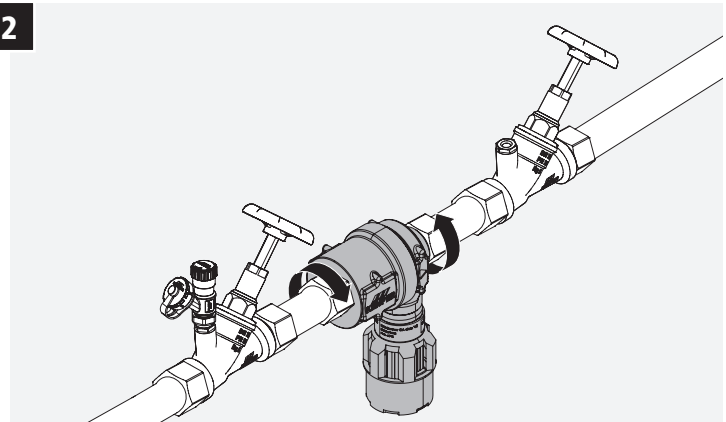

5

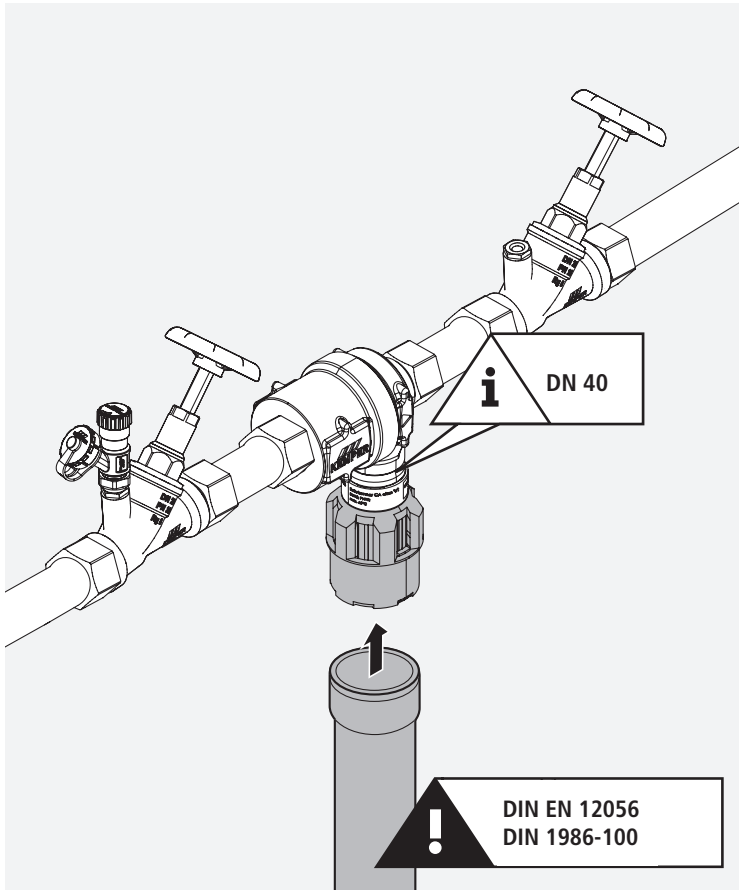
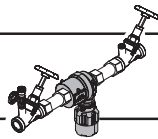

6

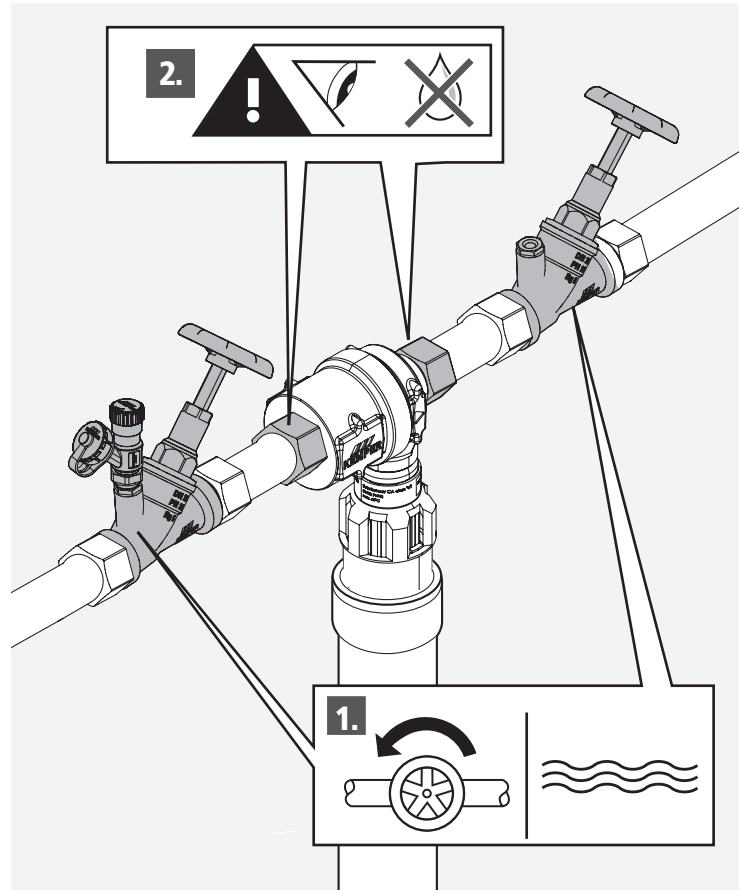
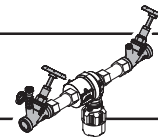



DE | Inspektion und Wartung

Einmal jährlich ist eine Wartung nach DIN EN 806-5 durchzuführen. Halbjährlich ist eine Inspektion vorzunehmen. Nationale oder regionale Bestimmungen müssen vorrangig beachtet werden. Nur eine autorisierte Fachkraft darf die Wartung ausführen. Bei Wartungen an der CA-Patrone ist der integrierte Schmutzfänger mit klarem, kaltem Wasser zu reinigen.

EN | Inspection and maintenance

The system must be serviced annually according to DIN EN 806-5. Inspections must be carried out on a semi-annual basis. Priority must be given to the applicable national and regional regulations. All maintenance work must be performed by an authorised professional. For carrying out maintenance work on the CA cartridge, the integrated dirt trap must be cleaned with clean, cold water.

FR | Inspection et entretien

Il faut effectuer une maintenance conformément à la norme DIN EN 806-5 une fois par an. Il faut réaliser une inspection tous les six mois. Il faut impérativement respecter les réglementations en priorité nationales et locales. Seul un ouvrier spécialisé habilité est autorisé à effectuer la maintenance. Il faut nettoyer le collecteur d'impuretés intégré à l'eau claire froide lors des maintenances de la cartouche CA.

NL | Inspectie en onderhoud

Eenmaal per jaar dient er onderhoud te worden gepleegd volgens DIN EN 806-5. Er dient halfjaarlijks een inspectie te worden uitgevoerd. Nationale of regionale bepalingen dienen met voorrang in acht te worden genomen. Het onderhoud mag alleen door een bevoegde specialist worden uitgevoerd. Bij onderhoud aan het CA-patroon moet de geïntegreerde filter gereinigd worden

DA | Inspektion og vedligeholdelse

En gang om året skal der gennemføres en vedligeholdelse iht. DIN EN 806-5. Hvert halve år skal en inspektion gennemføres. Nationale eller regionale bestemmelser skal følges med prioritet. Kun en autoriseret fagmand må gennemføre vedligeholdelsen. I forbindelse med vedligeholdelse på CA-patronen skal den integrerede smudssamler rengøres med rent, koldt vand.

NO | Inspeksjon og vedlikehold

En gang i året skal det gjennomføres vedlikehold iht. DIN EN 806-5. Hvert halvår skal det gjennomføres en inspeksjon. Nasjonale eller regionale bestemmelser må først og fremst overholdes. Kun autoriserte fagfolk får utføre vedlikeholdet. Ved vedlikehold på CA-patronen skal den integrerte slamsamlere rengjøres med rent, kaldt vann.

CS | Kontrola a údržba

Jednou ročně je nutné provést údržbu dle DIN EN 806-5. Půlročně je nutné provádět kontrolu. Přednostně je nutné dodržovat vnitrostátní a regionální ustanovení. Při provádění údržby na patroně CA je nutné vyčistit integrovaný lapač nečistot čistou studenou vodou.

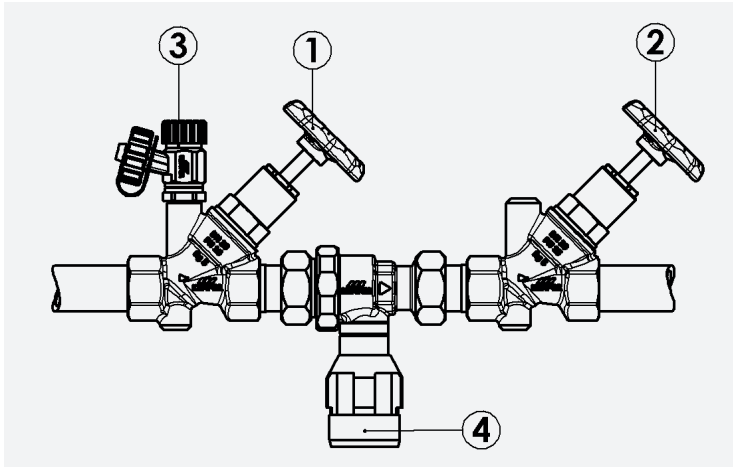

DE | Überprüfung Ausgangs-RV

Zur Funktionsprüfung des Ausgangs-Rückflussverhinderers ist es notwendig den Druck in der Eingangsdruck-Kammer zu senken. Dazu bitte wie folgt vorgehen: Erste Absperrung (1) ganz schließen. Entleerung (3) öffnen. Ablaufwasser mit einem geeignet großen Gefäß auffangen. Ablauftrichter (4) beobachten. Bei einwandfreier Funktion entleert sich nur die Mitteldruck-Kammer über den Ablauftrichter (4). Es kann nur eine sehr geringe Menge Flüssigkeit darüber entweichen. Bei einem ständigen Flüssigkeitsaustritt ist der Ausgangs-RV zu überprüfen, gegebenenfalls auszutauschen. Mögliche Ursachen für Fehlfunktionen sind Verschmutzung oder mechanischer Defekt. Nach der Funktionsprüfung ist die Entleerung (3) ganz zu schließen, und die Absperrung (1) langsam zu öffnen.

EN | Outlet CV check

To perform a function test outlet anti-pollution check-valve, it is necessary to reduce the pressure in the inlet pressure chamber. In order to carry this out, please proceed as follows:

Completely close first stop valve (1). Open drain (3). Catch discharged water with a suitably large tank. Observe drain funnel (4). If functioning properly, only the middle pressure zone will drain via the drain funnel (4). Only a very low amount of liquid can escape via the funnel. If fluid is being continuously discharged, the outlet CV must be checked and, if necessary, replaced. Possible causes for malfunctions include pollution and mechanical defects. After the functional test, the drain (3) must be closed completely and the stop valve (1) must be opened slowly.

FR | Contrôle du clapet anti-retour de sortie

Pour contrôler le bon fonctionnement du clapet anti-retour de sortie, il est nécessaire de faire baisser la pression dans la chambre de la pression d'entrée. Pour cela, procédez comme suit:

Fermer complètement la première vanne (1). Ouvrir la vidange (3). Récupérer l'eau de vidange dans un grand récipient adapté. Surveiller l'entonnoir de vidange (4). En cas de fonctionnement parfait, seulement la chambre de pression moyenne se vide via l'entonnoir de vidange (4). Seulement une très petite quantité de liquide peut s'en échapper. En cas de sortie continue de liquide, il faut contrôler le clapet anti-retour de sortie et, si nécessaire, le remplacer. Un encrassement ou un défaut mécanique peuvent causer des dysfonctionnements.



NL | Controle van de uitgangs-keerlep

Om een functietest van de uitgangs-keerlep uit te voeren, is het noodzakelijk om de druk in de ingangsdrukkamer te verlaten. Ga daarbij als volgt te werk: Eerste afsluiter (1) volledig sluiten. Aftapper (3) openen. Het afgetapte water opvangen in een geschikte bak met voldoende volume. Afvoertrechter (4) in de gaten houden. Bij een correcte werking loopt alleen de middendrukkamer leeg via de afvoertrechter (4). Er kan er een zeer kleine hoeveelheid vloeistof ontsnappen. Als er constant vloeistof lekt, dan moet de uitgangs-keerlep gecontroleerd en indien nodig vervangen worden. Mogelijke oorzaken van de onjuiste werking zijn vervuiling of mechanische defecten. Na de functietest moet de aftapper (3) volledig gesloten worden en dient de afsluiter (1) langzaam geopend te worden.

DA | Kontrol af udgangstilbagestrømsventil

I forbindelse med funktionskontrollen af kontraventilen på udgangssiden er det nødvendigt at sænke trykket i indgangstrykkammeret. Gør som følger: Luk den første afspærring (1) helt. - Åbn tømmeventilen (3). Opsaml udløbsvand- et med en velegnet størrelse beholder. Iagttag udløbstragten (4). Med en fejlfri funktion tømmes trykkammeret i midten nu via udløbstragten (4). Der kan kun slippe en meget lille mængde væske ud. - Hvis der kontinuerligt strømmer væske ud, skal kontraventilen på udgangssiden kontrolleres og om nødvendigt udskiftes. Mulige årsager til fejlfunktioner er tilsmudsning eller mekanisk defekt. - Efter funktionskontrollen skal tømmeventilen (3) lukkes helt, og afspærringen (1) åbnes langsomt.

NO | Kontroll av utløps-tilbakeslagsventilen

For å foreta en funksjonsprøve av utløps-tilbakeslagsventilen, er det nødvendig å senke trykket i innløpsstrykk-kammeret. For å gjøre dette, går du frem som oppført nedenfor: Lukk første avstengning (1) helt. Åpne tømningen (3). Samle opp avløpsvann med en egnet, stor beholder. Observer avløpstrakten (4). Ved feilfri funksjon tømmes kun middeltrykk-kammeret via avløpstrakten (4). Det kan kun slippes ut en svært liten mengde av væske. Ved et kontinuerlig av utløp av væske må utløps-tilbakeslagsventilen kontrolleres, skift den ut ved behov. Mulige årsaker for feilfunksjoner er forurensning eller en mekanisk defekt. Etter funksjonsprøven må tømningen (3) lukkes helt, og avstengningen (1) åpnes langsomt.

CS | Kontrola výstupní zpětné klapky

Pro kontrolu funkčnosti výstupní zpětné klapky je nutné snížit tlak ve vstupní tlakové komoře. Přitom postupujte následovně: Zcela zavřete první uzávěr (1). Otevřete vyprazdňovací jednotku (3). Odtékající vodu zachyťte pomocí velké vhodné nádoby. Sledujte odpadní trychtýř (4). V případě řádné funkce se středotlaková komora vyprázdní pomocí odpadního trychtýře (4). Může jí uniknout jen velmi malé množství kapaliny. Pokud kapalina stále vytéká, je nutné zkontrolovat výstupní zpětnou klapku, v případě potřeby ji vyměňte. Možné příčiny chybné funkčnosti je znečištění nebo mechanická závada. Po provedení kontroly funkčnosti je nutné úplně zavřít vyprazdňovací jednotku (3) a uzávěr (1) pomalu otevřít.

Gebr. Kemper GmbH + Co. KG
Harkortstraße 5
D-57462 Olpe



Service-Hotline +49 2761 891-800
www.kemper-group.com
anwendungstechnik@kemper-group.com